



STATIONS DE RELEVAGE SEPARATEURS - STEP

3b

Programme 2024

Nos prix sont sujets à fluctuation. Nous vous recommandons de nous consulter avant l'établissement d'une offre.



02	◆	Cuves et stations	Présentation et utilisation des cuves et stations de relevage
03	◆	Réalisations de chantier	La réalité du chantier, installations réalisées par nos clients
04	⇒	NOVABOX	Station de relevage automatique à entreposer
05	⇒	UNDERBOX	Station de relevage automatique à enterrer
06	⇒	ALTIBOX NUE	Cuves de récolte et de relevage « sans accessoires »
07	⇒	ALTIBOX	Stations de récolte et de relevage pour eaux claires et usées
08	⇒	GENIX	Stations broyeurs avec entrée WC sur le devant
09	⇒	GENIX WL	Stations broyeurs avec entrée WC sur le coté
10	⇒	GENIX VT	Stations broyeurs sans WC, spécialement pour la cuisine
11	⇒	FEKABOX 110	Station de relevage modulaire pour 1 pompe
12	⇒	FEKAFOS 280 SIMP	Station de relevage simplifiée pour 1 pompe
13	⇒	FEKAFOS 280	Station de relevage pour 1 pompe
14	⇒	FEKAFOS 550	Station de relevage pour 2 pompes
15	⇒	MODULO + ACC MODULO	Station de relevage à enterrer à 1 pompe, à définir selon vos besoins
16	⇒	MONOFOS 1400SP SIMP	Station de relevage simplifiée à enterrer pour 1 pompe
17	⇒	MONOFOS 1400SP	Station de relevage à enterrer pour 1 pompe
18	⇒	POLYFOS FT	Stations de relevage à enterrer pour 2 pompes par flotteurs
19	⇒	POLYFOS CP	Stations de relevage à enterrer pour 2 pompes par capteur
20	⇒	COLLECTIFOS	Stations de relevage à enterrer pour 2 pompes
21	⇒	STATPE SG EXT	Stations de relevage à enterrer sur-mesure, pour 1 pompe
22	⇒	STATPE DB EXT	Stations de relevage à enterrer sur-mesure, pour 2 pompes
23	⇒	STATPE DB INT	Stations de relevage à entreposer sur-mesure, pour 2 pompes
24	⇒	SEPAG-ET	Séparateurs à graisses à entreposer, 0.75 à 4L/s
25	⇒	SEPAG-ME	Séparateurs à graisses à entreposer, 2 à 4L/s
26	⇒	SEPAG-MX	Séparateurs à graisses à entreposer ou enterrer, 1 à 4L/s
27	⇒	SEPAG-EN	Séparateurs à graisses à enterrer, 2 à 4L/s
28	⇒	EASYONE	Micro-stations d'épuration de 4 à 13 EH «Equivalent Habitants»
29	⇒	EASYONE MAXI	Maxi-stations d'épuration de 22 à 184 EH «Equivalent Habitants»
30	⇒	REHAB	Réhabilitation de fosses de pompage et séparateurs



◆ **Pompes submersibles** Accès au chapitre CH03a



CUVES ET STATIONS DE RELEVAGE

Utilisation

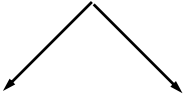

EAUX CLAIRES ET USEES

EAUX USEES ET CHARGEES

Solution à entreposer

Solution à enterrer





Réalisations de chantier





NOVABOX

STATION DE RELEVAGE AUTOMATIQUE POUR USAGE DOMESTIQUE

Station conforme **EN12050-2** et **SN592000** à entreposer de récolte et de relevage automatique d'eaux usées domestiques provenant de baignoires, lavabos, douches et lave-linge situés en sous-sol ou dans tous les cas sous le niveau des égouts. Elle est constituée avec une pompe submersible **NOVA 300-MA "40th"** (monophasée, automatique avec flotteur), un récipient en technopolymère d'une capacité de 30 litres, le tout pré-assemblé.

Débit: jusqu'à 12 m³/h

Hauteur manométrique: jusqu'à 7.1 mCE

Liquide pompé: eaux usées sans substance solide et/ou fibreuse

Plage de température du liquide: 0°C à + 50°C
+ 90°C max. 3min

Longueur de câble: 5m

Indice de protection: IP68

Classe d'isolement: F

Installation: position verticale

Fixation: filetée



Livré avec flotteur spécial
« bac à douche »

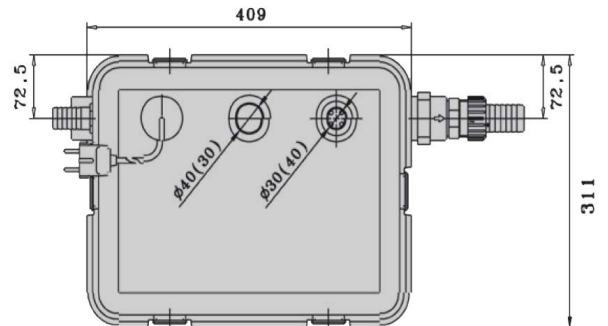
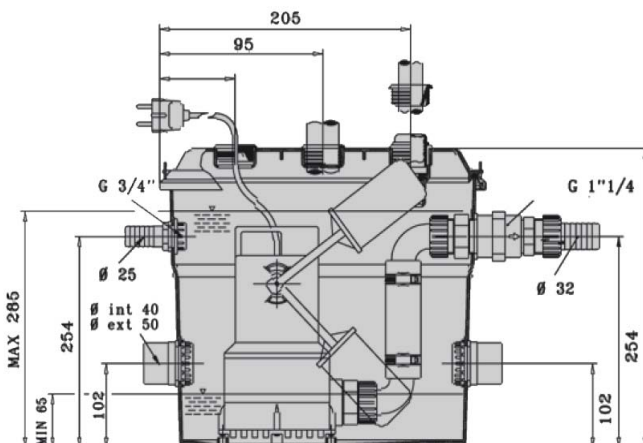
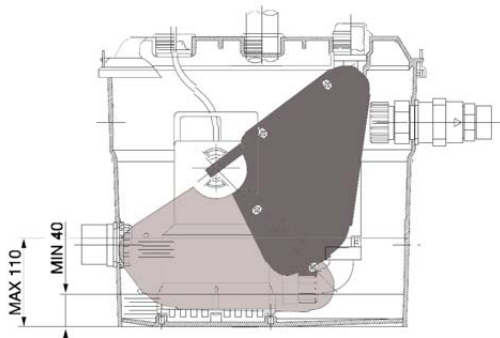

KIT détection NOVABOX
composé:
- 2 électrodes avec presse-étoupes
- 5 mètres de câble 2 fils
- Montage sur couvercle du Novabox
(perçage 2x Ø20mm)
Non fourni, à prévoir:
- une commande d'alarme
N° art: AB846 001

Code article	Modèle	Tension 50 Hz	KW Nom	Amp A	Ø DNM	Pass mm	Poids kg	Débit M ³ /h => H							
								0	3	4.5	5	6	7.5	9	12
AB306 801	NOVABOX	230 V	0.22	1.6	M1 1/4"	10	9.2	7.1	5.8	5.2	5.0	4.6	4.0	3.4	2.2



UNDERBOX

STATION DE RELEVAGE AUTOMATIQUE AVEC GRILLE DE SOL POUR USAGE DOMESTIQUE

Station conforme **EN12050-2 et SN592000** à enterrer de récolte et de relevage automatique d'eaux usées domestiques provenant de baignoires, lavabos, douches et machines à laver situés en sous-sol ou dans tous les cas sous le niveau des égouts. Elle est constituée avec une pompe submersible automatique en tension monophasée avec 10 mètres de câble et un bac en PE d'un volume ~20 litres avec couvercle caillebotis démontable.

Plage de fonctionnement: jusqu'à 10 m³/h
avec hauteur manométrique jusqu'à 11 mètres
Liquide pompé: eaux usées sans substance solide et/ou fibreuse
Plage de température du liquide: + 40°C
+ 90°C brièvement

Indice de protection: IP68

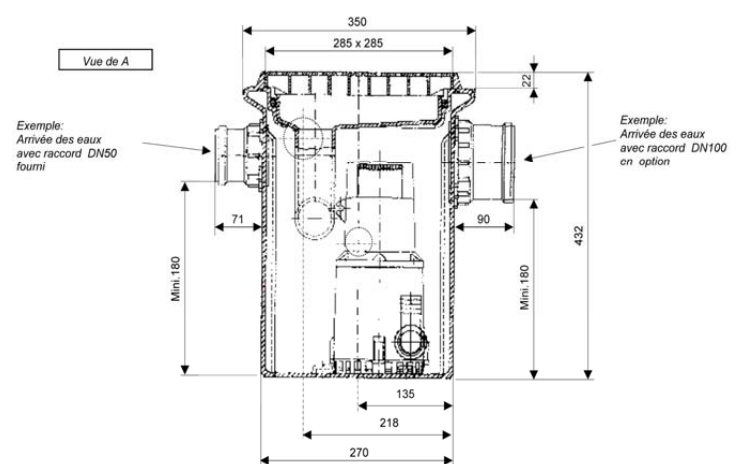
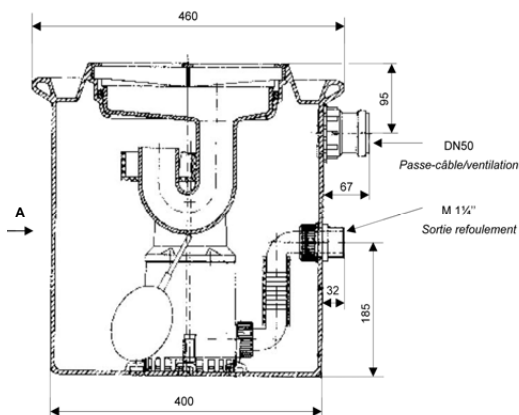
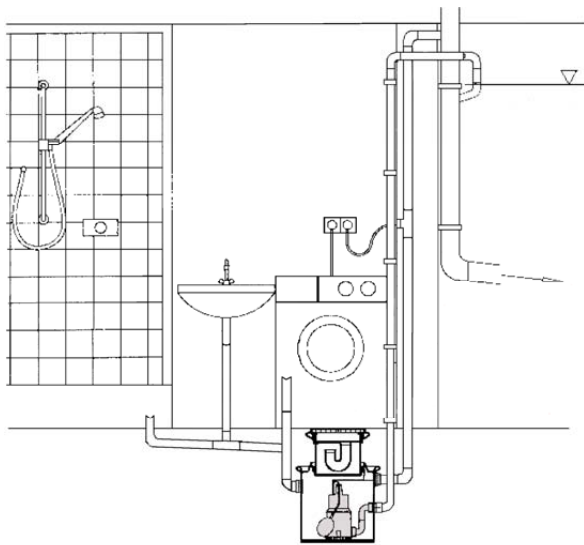

Code article	Modèle	Tension 50 Hz	KW Nom	Amp A	Ø DNM	Pass mm	Poids kg	Débit M ³ /h =>						
								0	2	4	6	8	10	
AB318 002	UNDERBOX 35/200	230 V	0.85	3.7	M1 1/2"	10	13.5	H	11.0	10.0	8.5	7.0	5.2	3.1

AB318 100	REHAUSSE UNDERBOX	Rehausse en PE Hauteur: 186.5mm
-----------	-------------------	------------------------------------



AB318 903	RACCORD DN100	Raccord d'entrée DN100 Pour tuyau Ø ext. 110mm
-----------	---------------	---





ALTIBOX NUE v5

CUVE DE RELEVAGE SANS ACCESSOIRES POUR USAGE DOMESTIQUE ET COLLECTIF

Cuve conforme **EN12050-2** et **SN592000** à enterrer de récolte et de relevage «nue» sans accessoires, pour eaux claires et usées, en polyéthylène haute densité avec couvercle à fermeture ¼ de tour et verrouillage.

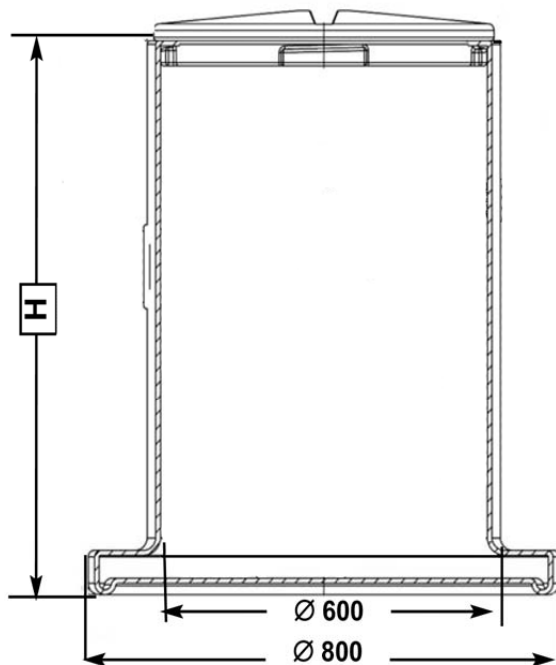

Code article	Modèle	Volume total litres	H Haut. mm	Poids Kg
JE309 111	ALTIBOX NUE 650	183	650	22
JE309 112	ALTIBOX NUE 850	240	850	28
JE309 116	ALTIBOX NUE 1100	311	1100	31
JE309 113	ALTIBOX NUE 1400	395	1400	35
JE309 114	ALTIBOX NUE 1850	509	1850	44
JE309 115	ALTIBOX NUE 2500	707	2500	56



ALTIBOX v5

STATION DE RELEVAGE AVEC FEKA 600 M-A POUR USAGE DOMESTIQUE ET COLLECTIF

Station conforme **EN12050-2** et **SN592000** à enterrer de récolte et de relevage, équipée avec une pompe automatique FEKA 600 M-A d'une granulométrie de 25mm. Une cuve en polyéthylène haute densité avec couvercle à fermeture ¼ de tour et verrouillage. Conduite de refoulement en sortie M1½" avec vanne d'arrêt, clapet à boule en PVC et raccord union. Une entrée avec joint Ø110 et passe-câble M2".

Débit: jusqu'à 15 m³/h

Hauteur manométrique: jusqu'à 7.4 mCE

Liquide pompé: eaux usées sans grandes fibres, non agressives

Plage de température du liquide: 0°C à + 35°C domestique

Longueur de câble: 5m

Indice de protection: IP68

Classe d'isolement: F

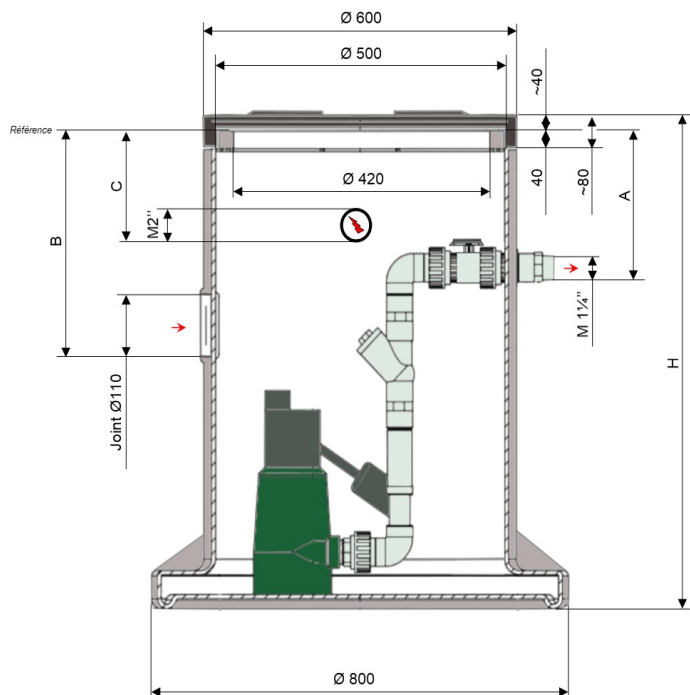

Modèle	Tension 50 Hz	KW Nom	Amp A	Débit M³/h => H	0	3	4.5	5	6	7.5	9	12	15
					FEKA 600 M-A	230 V	0.55	4.3	7.4	6.4	6.1	5.9	5.7

Code article	Modèle	Volume total litres	H Haut. mm	A Refoul. mm	B Arrivée mm	C Pass. câble mm	Poids Kg
AB309 001	ALTIBOX v5 650/600	170	650	170	200	150	26.6
AB309 002	ALTIBOX v5 850/600	210	850	295	400	245	31.8
AB309 006	ALTIBOX v5 1100/600	300	1100	295	650	245	34.6
AB309 003	ALTIBOX v5 1400/600	360	1400	295	950	245	40.3
AB309 004	ALTIBOX v5 1850/600	480	1850	295	1400	245	52.3
AB309 005	ALTIBOX v5 2500/600	650	2500	295	2050	245	65.7

Code article	Modèle	Caractéristiques
JE309 103	REHAUSSE ALTIBOX 600 v5	Rehausse en polyéthylène haute densité Hauteur: 300mm





GENIX

STATION BROYEUR AVEC ENTREE WC SUR LE DEVANT POUR USAGE DOMESTIQUE

Station broyeur **EN12050-3** et **SN592000** à entreposer de récolte et de relevage automatique d'eaux usées domestiques provenant d'un wc et d'un lavabo, ainsi que pour le modèle 130 COMFORT avec 2 branchements supplémentaires, par exemple pour une douche et un lave-linge, situés en sous-sol ou dans tous les cas sous le niveau des égouts et sans possibilité d'installer une station de pompage. Equipée d'une pompe broyeuse ultra silencieuse.

Débit: jusqu'à 6.9 m³/h

Hauteur manométrique: jusqu'à 8.0 mCE

Liquide pompé: eaux chargées brutes non agressives



Plage de température du liquide: + 50°C

Tension: 230V - 0.32kW - 2.3A

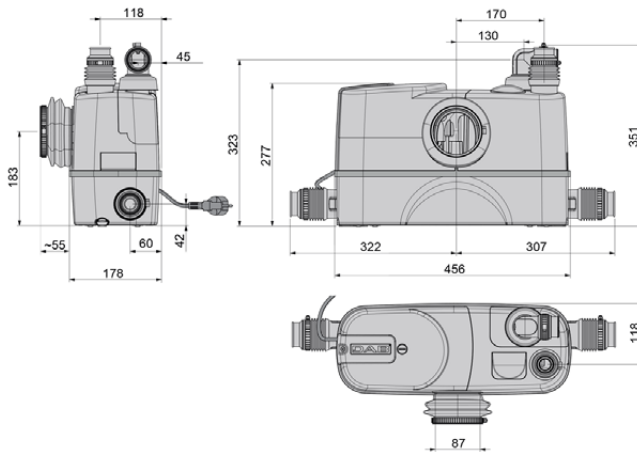
Indice de protection: IP44



- ◆ Simplicité d'installation
- ◆ Compatible avec les principaux wc existants
- ◆ Raccordement de sortie multidirectionnel
- ◆ Kit de refoulement avec raccords fournis Ø22 à Ø40mm
- ◆ Clapet anti-retour intégré
- ◆ Moteur performant et silencieux
- ◆ Accès rapide à l'ensemble pompe broyeuse
- ◆ Avec vidange de cuve

Code article	Modèle	WC + Nb. entrée(s)	Ø DNM	Niveau sonore dB	Câble m	Poids kg	Débit M³/h ==>						
							0	0.9	1.8	3	4.2	5.4	
DA347 001	GENIX 110	1	22-25-28 32-36-40	<70	1.3	10	H	8.0	7.5	6.8	5.2	3.5	1.0
DA348 002	GENIX 130 COMFORT	3	22-25-28 32-36-40	<65	1.3	11.7	(M)	8.0	7.5	6.8	5.2	3.5	1.0
DA347 101	ALARM	Alarme acoustique pour Genix Signalant un niveau anormal haut											
DA347 111	PIPE	Kit d'adaptation pour GENIX Facilitant le montage sur installation existante Avec un tube 500mm, colliers de serrage et raccord											

Valeurs indicatives, voir tableau des courbes



GENIX WL

STATION BROYEUR AVEC ENTREE WC SUR LE COTE POUR USAGE DOMESTIQUE

Station broyeur **EN12050-3** et **SN592000** à entreposer de récolte et de relevage automatique d'eaux usées domestiques provenant d'un wc et d'un lavabo, ainsi que pour le modèle 130 avec 2 branchements supplémentaires, par exemple pour une douche et un lave-linge, situés en sous-sol ou dans tous les cas sous le niveau des égouts et sans possibilité d'installer une station de pompage. Equipée d'une pompe broyeuse ultra silencieuse.

Débit: jusqu'à 6.9 m³/h

Hauteur manométrique: jusqu'à 8.0 mCE

Liquide pompé: eaux chargées brutes non agressives



Plage de température du liquide: + 50°C

Tension: 230V - 0.32kW - 2.3A

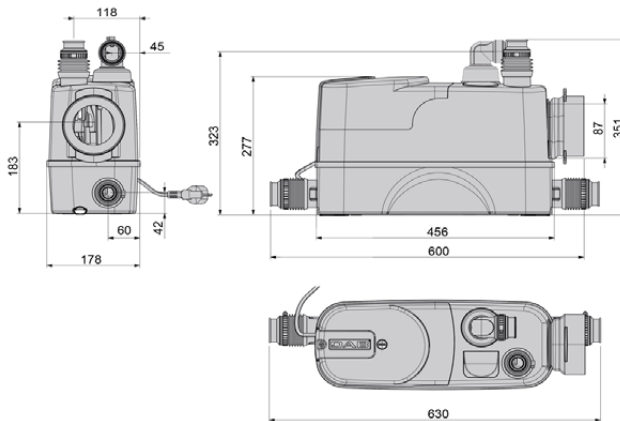
Indice de protection: IP44



- ◆ Simplicité d'installation
- ◆ Idéal pour le branchement à un wc suspendu
- ◆ Raccordement de sortie multidirectionnel
- ◆ Kit de refoulement avec raccords fournis Ø22 à Ø40mm
- ◆ Clapet anti-retour intégré
- ◆ Moteur performant et silencieux
- ◆ Accès rapide à l'ensemble pompe broyeuse
- ◆ Avec vidange de cuve

Code article	Modèle	WC + Nb. entrée(s)	Ø DNM	Niveau sonore dB	Câble m	Poids kg	Débit M ³ /h ==>					
							0	0.9	1.8	3	4.2	5.4
DA350 001	GENIX WL 110	1	22-25-28 32-36-40	<70	1.3	10	H					
DA350 002	GENIX WL 130	3	22-25-28 32-36-40	<70	1.3	10.3						
							(M)					
DA347 101	ALARM	Alarme acoustique pour Genix Signalant un niveau anormal haut					 					
DA347 111	PIPE	Kit d'adaptation pour GENIX Facilitant le montage sur installation existante Avec un tube 500mm, colliers de serrage et raccord										

Valeurs indicatives, voir tableau des courbes



GENIX VT

STATION BROYEUR SANS WC, SPECIALE CUISINE POUR USAGE DOMESTIQUE

Station broyeur **EN12050-3** et **SN592000** à entreposer de récolte et de relevage automatique d'eaux usées domestiques provenant d'un évier de cuisine, ainsi que pour le modèle 030 avec 2 branchements supplémentaires, par exemple pour un bac et un lave-vaisselle, situés en sous-sol ou dans tous les cas sous le niveau des égouts et sans possibilité d'installer une station de pompage. Equipée d'une pompe broyeuse ultra silencieuse.

Débit: jusqu'à 6.9 m³/h

Hauteur manométrique: jusqu'à 8.8 mCE

Liquide pompé: eaux chargées brutes non agressives

Plage de température du liquide: + 50°C



+ 90°C max. 30 min.

Tension: 230V - 0.32kW - 2.5A

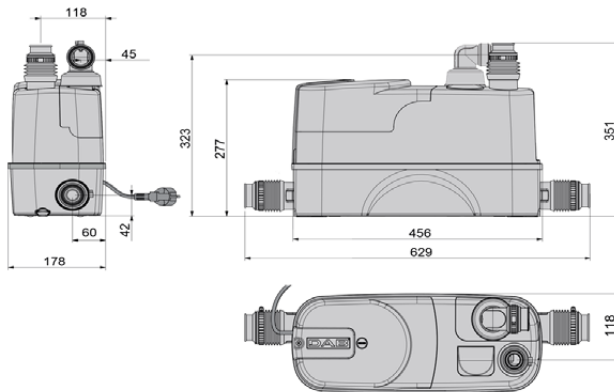
Indice de protection: IP44



- ◆ Simplicité d'installation
- ◆ Idéal pour le branchement à un évier de cuisine
- ◆ Raccordement de sortie multidirectionnel
- ◆ Kit de refoulement avec raccords fournis Ø22 à Ø40mm
- ◆ Clapet anti-retour intégré
- ◆ Moteur performant et silencieux
- ◆ Accès rapide à l'ensemble pompe broyeuse
- ◆ Avec vidange de cuve

Code article	Modèle	Nb. entrée(s)	Ø DNM	Niveau sonore dB	Câble m	Poids kg	Débit M ³ /h ==>					
							0	0.9	1.8	4.2	5.4	6.7
DA352 001	GENIX VT 010	1	22-25-28 32-36-40	<70	1.3	10	H 8.8 8.4 8.0 6.9 4.8 1.9 (M) 8.8 8.4 8.0 6.9 4.8 1.9					
DA352 002	GENIX VT 030	3	22-25-28 32-36-40	<70	1.3	10.3						
DA347 101	ALARM	Alarme acoustique pour Genix Signalant un niveau anormal haut					 					
DA347 111	PIPE	Kit d'adaptation pour GENIX Facilitant le montage sur installation existante Avec un tube 500mm, colliers de serrage et raccord										

Valeurs indicatives, voir tableau des courbes



FEKABOX 110

STATION DE RELEVAGE MODULAIRE POUR 1 POMPE POUR USAGE DOMESTIQUE ET COLLECTIF

Station conforme **EN12050-1** et **SN592000** à entreposer modulaire de récolte et de relevage en polyéthylène haute densité de ~110 litres avec couvercle garantissant l'étanchéité aux gaz et aux liquides, livrée avec multiples accessoires de raccordement.

Liquide pompé: eaux claires et usées chargées
Plage de température du liquide: de 0°C à + 45°C

Version simplifiée:

- ⇒ Pour un usage non prioritaire
- ⇒ Sans dispositif d'accouplement
- ⇒ Sans commande et gestion de pompe, sans alarme
- ⇒ Pour un montage avec une pompe automatique en tension monophasée, type FEKA 600 M-A, VS 550 à 1200 M-A

Equipement à assembler:

- 1 joint d'étanchéité couvercle
- 1 conduite pompe avec raccords
- 1 coude pour raccordement horizontal ou vertical
- 1 serre-câble flotteur pour pompe VS ou VX
- 1 presse-étoupe pour passe-câble

Raccordement:

- ◆ 4 entrées: Ø50 ou Ø110
- ◆ 1 ventilation: Ø50
- ◆ 2 sorties: avec une traversée M2"
- ◆ 1 sortie: vidange Ø40
- ◆ 1 passe-câbles: M20

Encombrement:

L 619 x l 390 x H 643mm



A prévoir:

- ⇒ 1x pompe automatique en sortie horizontale 1¼" ou 2"
- ⇒ 1x clapet à boule au refoulement

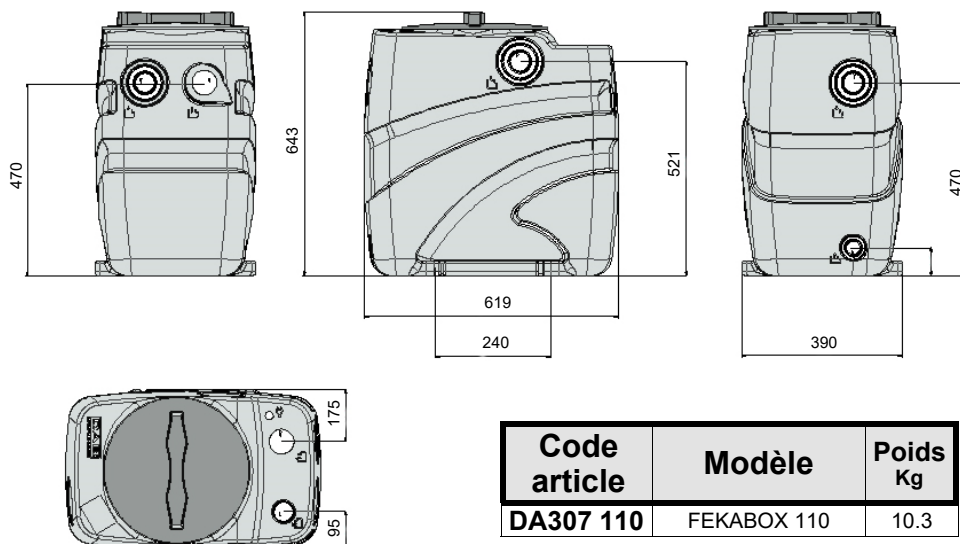

Code article	Modèle	Poids Kg
DA307 110	FEKABOX 110	10.3



FEKAFOS 280 SIMP

STATION DE RELEVAGE POUR 1 POMPE POUR USAGE DOMESTIQUE ET COLLECTIF

Station conforme **EN12050-1** et **SN592000** à entreposer ou à enterrer de récolte et de relevage en polyéthylène haute densité de ~280 litres avec couvercle muni de joints de fermeture garantissant l'étanchéité aux gaz et aux liquides, équipée d'une conduite de refoulement en 2" avec clapet à boule et dispositif d'accouplement de pompe.

Liquide pompé: eaux claires et usées chargées
Plage de température du liquide: de 0°C à + 55°C

Version simplifiée:

- ⇒ Pour un usage non prioritaire
- ⇒ Sans commande et gestion de pompe, sans alarme
- ⇒ Pour un montage avec une pompe automatique en tension monophasée

Equipement:

- 1 couvercle avec fermeture étanche par vis
- 1 dispositif d'accouplement de pompe DSD en 2"
- 1 clapet à boule en 2", monté sur conduite
- 1 serre-câble flotteur pour pompe VS-VX

Raccordement:

- ◆ 1 entrée: Joint Ø110
- ◆ 1 sortie: DN50 avec raccord M2"
- ◆ 1 ventilation: PVC50
- ◆ 1 passe-câbles: PVC50 et presse-étoupes

Encombrement:

L 800 x l 640 x H 940mm

A prévoir:

- ⇒ 1x pompe automatique en sortie horizontale 2"

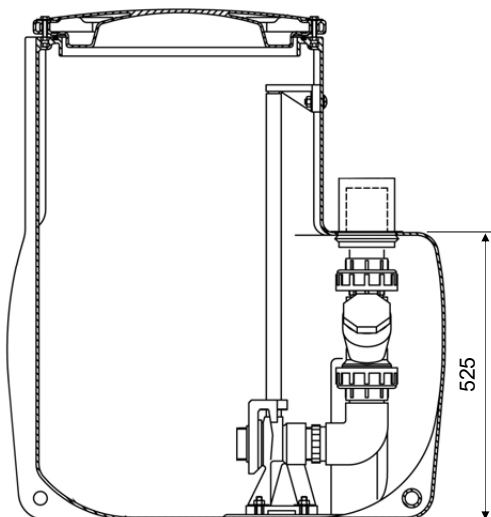

Code article	Modèle	Poids Kg
AB308 285	FEKAFOS 280 SIMP	43.0

Code article	Modèle	Caractéristiques
DA307 999	REHAUSSE FEKAFOS	Rehausse en polyéthylène haute densité Pour FEKAFOS 280, 280SIMP, 550 Hauteur: 300mm





FEKAFOS 280

STATION DE RELEVAGE POUR 1 POMPE POUR USAGE DOMESTIQUE ET COLLECTIF

Station complète conforme **EN12050-1** et **SN592000** à entreposer ou à enterrer de récolte et de relevage en polyéthylène haute densité de ~280 litres avec couvercle muni d'un joint de fermeture garantissant l'étanchéité aux gaz et aux liquides, pré-équipée avec 3 flotteurs et d'une conduite de refoulement en 2" avec clapet à boule et dispositif d'accouplement de pompe.

Liquide pompé: eaux claires et usées chargées.
Plage de température du liquide: de 0°C à + 55°C

Version complète:

- ⇒ Pour un usage prioritaire
- ⇒ Pour un fonctionnement avec une commande et gestion de pompe
- ⇒ Pour un montage avec une pompe non-automatique en tension monophasée ou triphasée

Equipement:

- 1 couvercle avec fermeture étanche par vis
- 1 dispositif d'accouplement de pompe DSD en 2"
- 1 clapet à boule en 2", monté sur conduite
- 2 flotteurs de 10m. de câble pour niveau bas-haut
- 1 flotteur de 10m. de câble pour niveau d'alarme
- Compartiment flotteur

Raccordement:

- ◆ 1 entrée: Joint Ø110
- ◆ 1 sortie: DN50 avec raccord M2"
- ◆ 1 ventilation: PVC50
- ◆ 1 passe-câbles: PVC50 et presse-étoupes

Encombrement:

L 800 x l 640 x H 940mm

A prévoir:

- ⇒ 1x commande type «V10+ RELEVAGE»
- ⇒ 1x pompe non automatique en sortie horizontale 2"

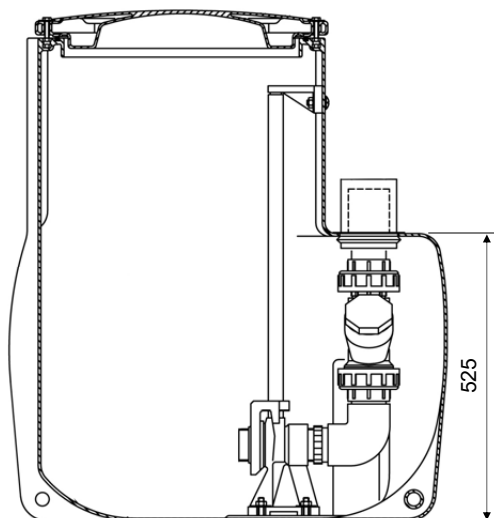

Code article	Modèle	Poids Kg
AB308 280	FEKAFOS 280	48.0



FEKAFOS 550

STATION DE RELEVAGE POUR 2 POMPES POUR USAGE DOMESTIQUE ET COLLECTIF

Station complète conforme **EN12050-1** et **SN592000** à entreposer ou à enterrer de récolte et de relevage en polyéthylène haute densité de ~550 litres avec 2 couvercles munis d'un joint de fermeture garantissant l'étanchéité aux gaz et aux liquides, pré-équipée avec 4 flotteurs et de 2 conduites de refoulement en 2" avec clapets à boule et dispositifs d'accouplement de pompe.

Liquide pompé: eaux claires et usées chargées
Plage de température du liquide: de 0°C à + 55°C

Version complète:

- ⇒ Pour un usage prioritaire
- ⇒ Pour un fonctionnement avec une commande et gestion pour 2 pompes
- ⇒ Pour un montage avec des pompes non-automatiques en tension monophasée ou triphasée

Equipement:

- 2 couvercles avec fermeture étanche par vis
- 2 dispositifs d'accouplement de pompe DSD en 2"
- 2 clapets à boule en 2", montés sur conduite
- 3 flotteurs de 10m. de câble pour niveau bas-moyen-haut
- 1 flotteur de 10m. de câble pour niveau d'alarme
- Compartiment flotteur

Raccordement:

- ◆ 1 entrée: Joint Ø110
- ◆ 2 sorties: DN50 avec raccord M2"
- ◆ 1 ventilation: PVC50
- ◆ 1 passe-câbles: PVC50 et presse-étoupes

Encombrement:

L 1100 x l 920 x H 740mm

A prévoir:

- ⇒ 1x commande type «EBOX+ RELEVAGE»
- ⇒ 2x pompe non automatique en sortie horizontale 2"

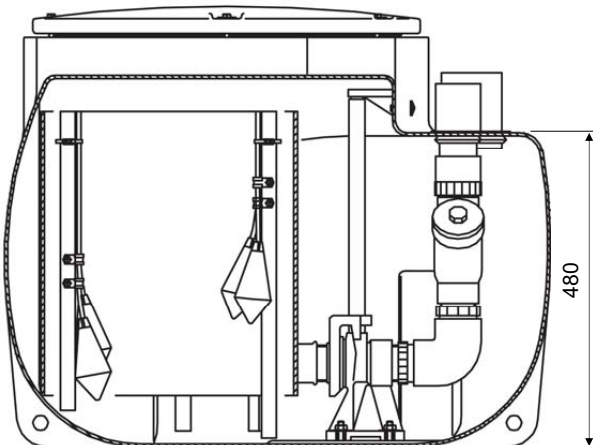

Code article	Modèle	Poids Kg
AB308 550	FEKAFOS 550	72.0



MODULO

STATION DE RELEVAGE à 1 POMPE à définir selon vos besoins POUR USAGE DOMESTIQUE ET COLLECTIF

Station conforme EN12050-1 et SN592000 à enterrer de récolte et de relevage, à définir selon vos besoins:

Le concept MODULO, permet de construire votre station de relevage selon vos besoins. Cet ensemble est conçu pour une installation enterrable en extérieur, conforme EN 12050-1/2.

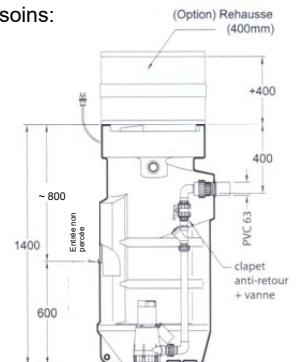
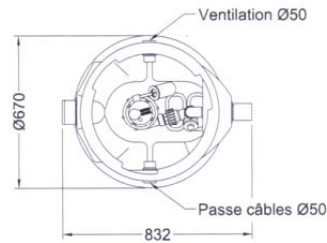

Code article	Modèle	Caractéristiques
JE 313 001	MODULO CUVE LIB	Cuve en polyéthylène haute densité de ~400 litres avec anneaux d'ancrage Couvercle Ø 610mm avec sécurité enfant Chaîne de suspension Fil d'eau d'entrée: ~800mm Entrée adaptable: à percer entre 550 et 850mm Sortie: DN50/PE63, raccord M2" Ventilation: PVC50 Passe-câbles: PVC50
JE 313 101	LIAISON F600	Ensemble liaison, composé de la tuyauterie de refoulement, raccords union, clapets à boule et vanne en PVC. Pour pompe automatique: FEKA 600 M-A
JE 313 104	LIAISON FEKAVS	Ensemble liaison, composé de la tuyauterie de refoulement, raccords union, clapets à boule et vanne en PVC. Pour pompe automatique: FEKA VS 550, 750, 1000, 1200
JE 313 301	REHAUSSE MOD-MON	OPTION: Réhausse en polyéthylène haute densité Pour MODULO & MONOFOS 1400 Hauteur: 400mm

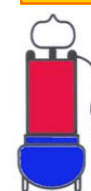

Veuillez choisir en supplément la pompe selon vos spécifications:

- ◆ Pour eaux claires et usées: passage de 25mm ==> FEKA 600 M-A
- ◆ Pour eaux usées et chargées: passage de 50mm ==> FEKA VS 550 M-A
- ◆ Pour eaux usées et chargées: passage de 50mm ==> FEKA VS 750 M-A
- ◆ Pour eaux usées et chargées: passage de 50mm ==> FEKA VS 1000 M-A
- ◆ Pour eaux usées et chargées: passage de 50mm ==> FEKA VS 1200 M-A

D'autres configurations sont possibles avec des pompes en sortie 2" en tension monophasée ou triphasée et avec des flotteurs de niveau séparés.



MONOFOS 1400SP SIMP

STATION DE RELEVAGE POUR 1 POMPE POUR USAGE DOMESTIQUE ET COLLECTIF

Station conforme **EN12050-1** et **SN592000** à enterrer en extérieur de récolte et de relevage équipée d'une cuve polyéthylène avec un fil d'eau d'entrée adaptable entre 550 et 850mm. Dispositif d'accouplement en 2", vanne et clapet à boule en 2".

Liquide pompé: eaux claires et usées chargées
Plage de température du liquide: de 0°C à + 55°C

Version simplifiée:

- ⇒ Pour un usage non prioritaire
- ⇒ Sans commande et gestion de pompe, sans alarme
- ⇒ Pour un montage avec une pompe automatique en tension monophasée

Equipement:

- 1 couvercle ¼ tour avec sécurité enfant
- 1 dispositif d'accouplement de pompe DSD2-PP en 2"
- 1 clapet à boule et vanne en 2", montés sur conduite

Raccordement:

- ◆ 1 entrée: Joint Ø110 (*trou Ø114 à percer par vos soins*)
- ◆ 1 sortie: DN50 avec raccord M2"
- ◆ 1 ventilation: PVC50
- ◆ 1 passe-câbles: PVC50

Encombrement:

Ø 670 x H 1400mm

- ◆ Livré avec scie cloche Ø114mm

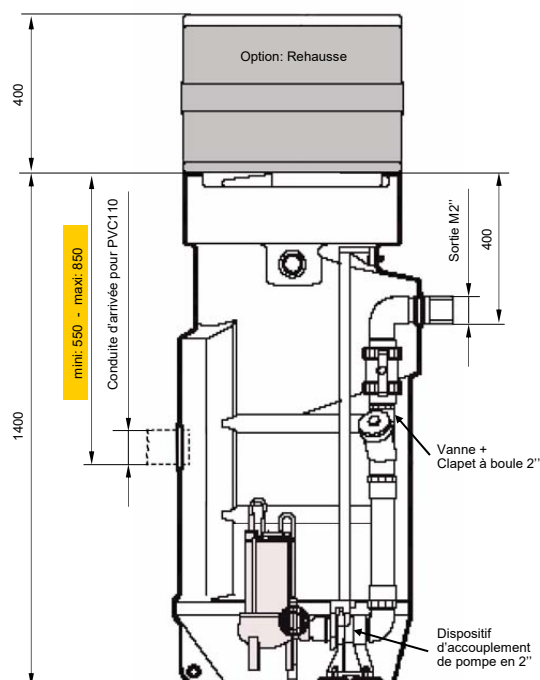

A prévoir:

- ⇒ 1x pompe automatique en sortie horizontale 2"

Option:

- ◆ Rehausse de 400mm, N° JE313 301

Code article	Modèle	Poids Kg
AB314 003	MONOFOS 1400SP SIMP	54.0



MONOFOS 1400SP

STATION DE RELEVAGE POUR 1 POMPE POUR USAGE DOMESTIQUE ET COLLECTIF

Station complète conforme **EN12050-1** et **SN592000** à enterrer en extérieur de récolte et de relevage équipée d'une cuve polyéthylène avec un fil d'eau d'entrée adaptable entre 550 et 850mm. Dispositif d'accouplement en 2", deux flotteurs de niveau et d'alarme, vanne et clapet à boule en 2".

Liquide pompé: eaux claires et usées chargées
Plage de température du liquide: de 0°C à + 55°C

Version complète:

- ⇒ Pour un usage prioritaire
- ⇒ Pour un fonctionnement avec une commande et gestion de pompe
- ⇒ Pour un montage avec une pompe non-automatique en tension monophasée ou triphasée

Equipement:

- 1 couvercle ¼ tour avec sécurité enfant
- 1 dispositif d'accouplement de pompe DSD2-PP en 2"
- 1 clapet à boule et vanne en 2", montés sur conduite
- 2 flotteurs de 10m. de câble pour niveau bas-haut
- 1 flotteur de 10m. de câble pour niveau d'alarme

Raccordement:

- ◆ 1 entrée: Joint Ø110 (*trou Ø114 à percer par vos soins*)
- ◆ 1 sortie: DN50 avec raccord M2"
- ◆ 1 ventilation: PVC50
- ◆ 1 passe-câbles: PVC50

Encombrement:

Ø 670 x H 1400mm

- ◆ Livré avec scie cloche Ø114mm

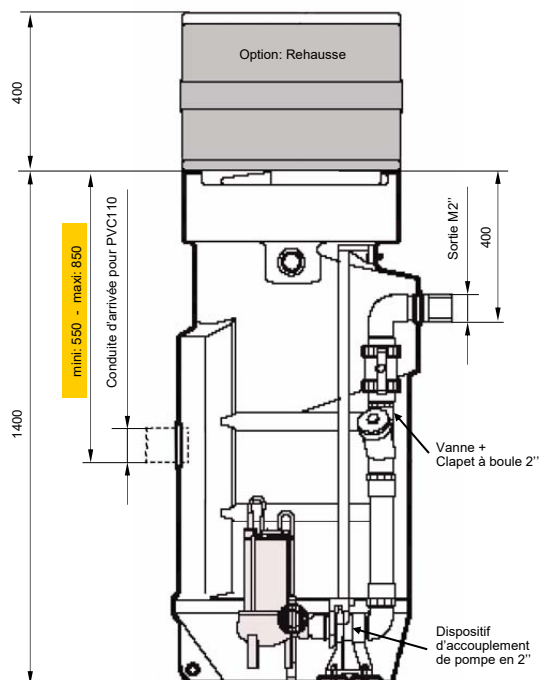

A prévoir:

- ⇒ 1x commande «V10+ RELEVAGE»
- ⇒ 1x pompe non automatique en sortie horizontale 2"

Option:

- ◆ Rehausse de 400mm, N° JE313 301

Code article	Modèle	Poids Kg
AB314 002	MONOFOS 1400SP	61.0



POLYFOS FT

STATION DE RELEVAGE POUR 2 POMPES POUR USAGE DOMESTIQUE, COLLECTIF ET INDUSTRIEL

Station complète conforme **EN12050-1** et **SN592000** à enterrer en extérieur de récolte et de relevage pour 2 pompes.
Solution de gestion par flotteurs de niveau.

Caractéristiques de la cuve:

- ⇒ Cuve en polyéthylène haute densité
- ⇒ Système d'ancrage et de levage intégré
- ⇒ Couvercle polyéthylène avec serrure à clef
- ⇒ Manchon d'entrée PVC 160, ventilation PVC50
- ⇒ Passe-câbles pour alimentation au coffret
- ⇒ 1 sortie DN 50/M2"
- ⇒ 2 ensembles vannes + clapets 2"
- ⇒ Dispositifs d'accouplement de pompe
- ⇒ 3 flotteurs (bas-moyen-haut)
- ⇒ 1 flotteur (alarme)
- ⇒ 2 hauteurs de cuve: 1 ou 1.5 mètres
- ⇒ En option: rehausse de 410 ou 600mm

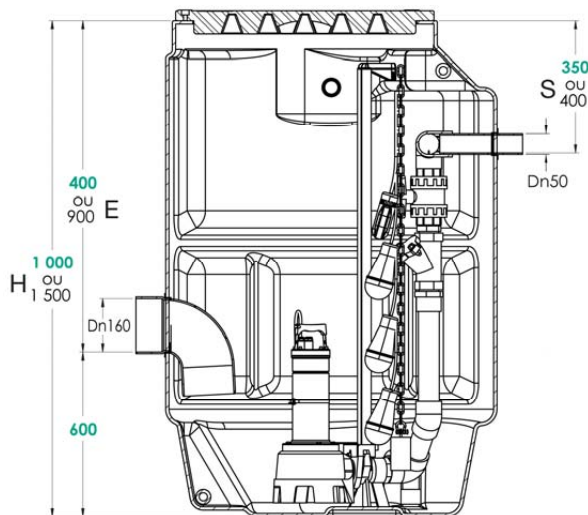

Code article	Modèle	Hauteur (H) mm	Fil d'eau mm	(S) mm	Système relevage	Ø DNA	Ø DNM
JE312 001	POLYFOS FT 1000 PF50	1000	400	350	DSD 2	160	50/M2"
JE312 002	POLYFOS FT 1500 PF50	1500	900	400	DSD 2	160	50/M2"

Code article	Modèle	Caractéristiques
JE312 101	REHAUSSE POLY 410	Rehausse en polyéthylène Hauteur: 410mm
JE312 102	REHAUSSE POLY 600	Rehausse en polyéthylène Hauteur: 600mm





POLYFOS CP

STATION DE RELEVAGE POUR 2 POMPES POUR USAGE DOMESTIQUE, COLLECTIF ET INDUSTRIEL

Station complète conforme [EN12050-1](#) et [SN592000](#) à enterrer en extérieur de récolte et de relevage pour 2 pompes.
Solution de gestion par capteur de pression.

Caractéristiques de la cuve:

- ⇒ Cuve en polyéthylène haute densité
- ⇒ Système d'ancrage et de levage intégré
- ⇒ Couvercle polyéthylène avec serrure à clef
- ⇒ Manchon d'entrée PVC 160, ventilation PVC50
- ⇒ Passe-câbles pour alimentation au coffret
- ⇒ 1 sortie DN 50/M2"
- ⇒ 2 ensembles vannes + clapets 2"
- ⇒ Dispositifs d'accouplement de pompe
- ⇒ 1 capteur de pression (bas-moyen-haut)
- ⇒ 1 flotteur (alarme)
- ⇒ 2 hauteurs de cuve: 1 ou 1.5 mètres
- ⇒ En option: rehausse de 410 ou 600mm

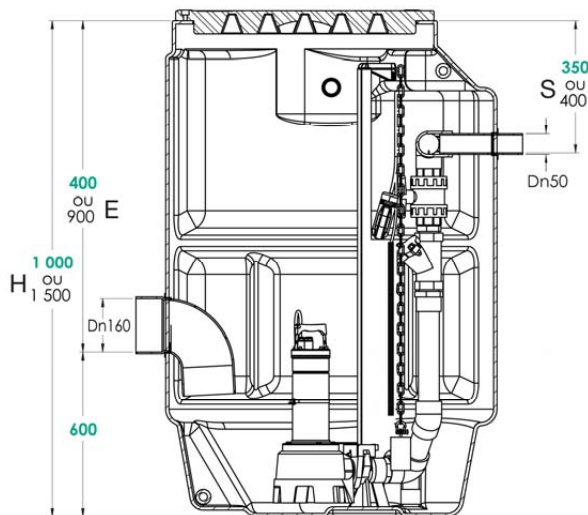

Code article	Modèle	Hauteur (H) mm	Fil d'eau mm	(S) mm	Système relevage	Ø DNA	Ø DNM
JE312 011	POLYFOS CP 1000 PF50	1000	400	350	DSD 2	160	50/M2"
JE312 012	POLYFOS CP 1500 PF50	1500	900	400	DSD 2	160	50/M2"

Code article	Modèle	Caractéristiques
JE312 101	REHAUSSE POLY 410	Rehausse en polyéthylène Hauteur: 410mm
JE312 102	REHAUSSE POLY 600	Rehausse en polyéthylène Hauteur: 600mm





COLLECTIFOS

STATION DE RELEVAGE POUR 2 POMPES POUR USAGE COLLECTIF ET INDUSTRIEL

Station complète conforme **EN12050-1** et **SN592000** à enterrer en extérieur de récolte et de relevage pour 2 pompes SEMISON série 65.

Caractéristiques de la cuve:

- ⇒ Cuve en polyéthylène haute densité
- ⇒ Système d'ancrage et de levage intégré
- ⇒ Couvercle polyéthylène
- ⇒ Manchon d'entrée PVC 200, ventilation PVC50
- ⇒ Passe-câbles pour alimentation au coffret
- ⇒ 1 sortie DN 65/M2½"
- ⇒ 2 ensembles vannes + clapets 2½"
- ⇒ Dispositifs d'accouplement de pompe
- ⇒ 3 flotteurs de niveau (bas-moyen-haut)
- ⇒ 1 flotteur (alarme)
- ⇒ 2 hauteurs de cuve: 2 ou 2.5 mètres
- ⇒ En option: rehausse de 700mm et panier dégrilleur

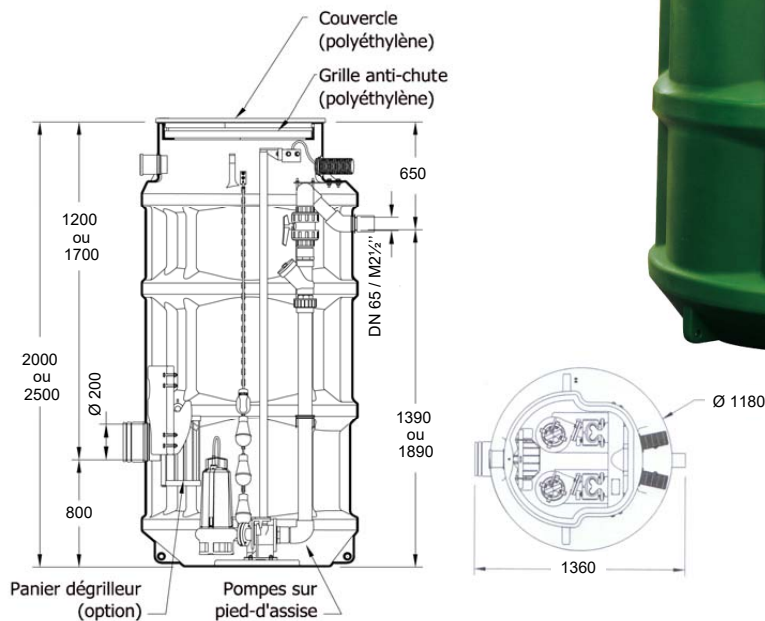

Code article	Modèle	Caractéristiques
JE 317 001	COLLECTIFOS 2000 - 65	Cuve hauteur 2.0 mètres Fil d'eau: 1200mm
JE 317 002	COLLECTIFOS 2500 - 65	Cuve hauteur 2.5 mètres Fil d'eau: 1700mm
JE 317 101	DEGRILLEUR COLLEC	Panier dégrilleur en aluminium avec fond ouvrant et chaîne
JE 317 301	REHAUSSE COLLEC	OPTION: Rehausse en polyéthylène haute densité Hauteur: 700mm





STATPE SG EXT

STATION DE RELEVAGE SUR-MESURE POUR 1 POMPE POUR USAGE DOMESTIQUE, COLLECTIF ET INDUSTRIEL

Station de relevage **sur-mesure**, toute équipée pour eaux claires ou eaux usées en PE-HD conforme EN12050-1/2 et SN592000 à 1 pompe, pour un montage enterré à l'extérieur en zone piétonne ou carrossable.

Caractéristiques de la station de relevage:

- Cuve étanche en PE-HD
- Fond plat ou incliné
- Trou d'homme sur dôme
- Conduite(s) d'arrivée
- Conduite de refoulement
- Introduction passe-câbles Ø63
- Dispositif d'accouplement de pompe
- Vanne d'arrêt
- Clapet à boule
- Support flotteurs inox
- Flotteurs de niveau ou capteur
- Flotteur alarme
- Boîtes de dérivation IP65
- Crochet de levage avec cordage

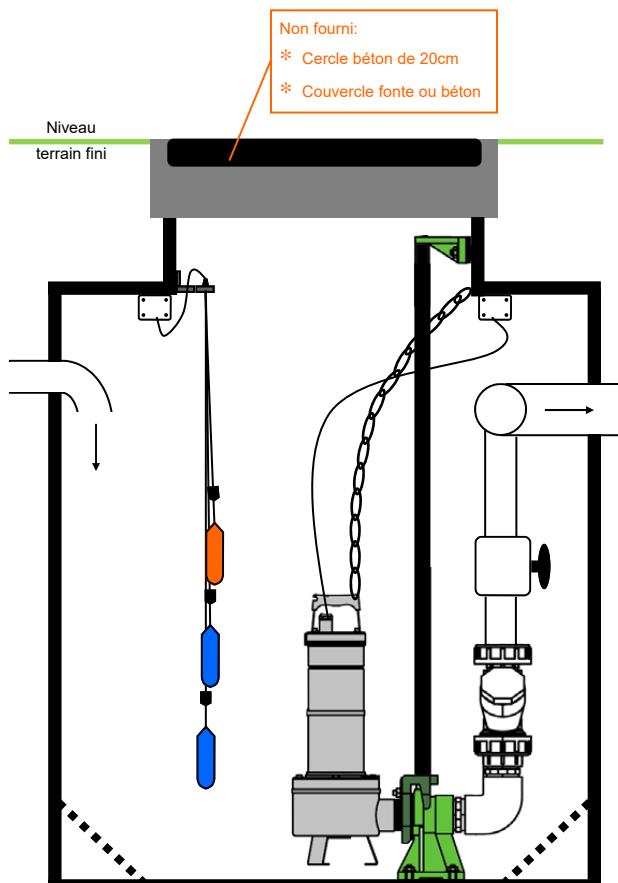

Configuration sur-mesure:

- ⇒ Diamètre de la cuve
 - ◇ Ø 800, Ø1000, Ø1200, Ø1500, Ø1800, Ø2000, Ø2500
- ⇒ Hauteur de la cuve
 - ◇ Jusqu'à 6 mètres
- ⇒ Trou d'homme (dôme)
 - ◇ 1x Ø630 ou Ø800
- ⇒ Fond plat
 - ◇ Version eaux claires «EC»
- ⇒ Fond incliné
 - ◇ Version eaux usées «EU»
- ⇒ Conduite de refoulement
 - ◇ Selon la pompe: DN50, DN65, DN80, DN100, DN150
- ⇒ Détection des niveaux
 - ◇ Par flotteurs
 - ◆ 2 flotteurs de niveau (bas-haut)
 - ◆ 1 flotteur de niveau alarme
 - ◇ Par capteur
 - ◆ 1 capteur de pression
 - ◆ 1 flotteur de niveau alarme
- ⇒ Ventilation (si applicable)
- ⇒ Echelle d'accès



Plan cotations SG



STATPE DB EXT

STATION DE RELEVAGE SUR-MESURE POUR 2 POMPES POUR USAGE DOMESTIQUE, COLLECTIF ET INDUSTRIEL

Station de relevage **sur-mesure**, toute équipée pour eaux claires ou eaux usées en PE-HD conforme EN12050-1/2 et SN592000 à 2 pompes, pour un montage enterré à l'extérieur en zone piétonne ou carrossable.

Caractéristiques de la station de relevage:

- Cuve étanche en PE-HD
- Fond plat ou incliné
- Trous d'homme sur dôme
- Conduite(s) d'arrivée
- Conduite de refoulement
- Introduction passe-câbles Ø63
- Dispositifs d'accouplement de pompe
- Vannes d'arrêt
- Clapets à boule
- Support flotteurs inox
- Flotteurs de niveau ou capteur
- Flotteur alarme
- Boîtes de dérivation IP65
- Crochets de levage avec cordage

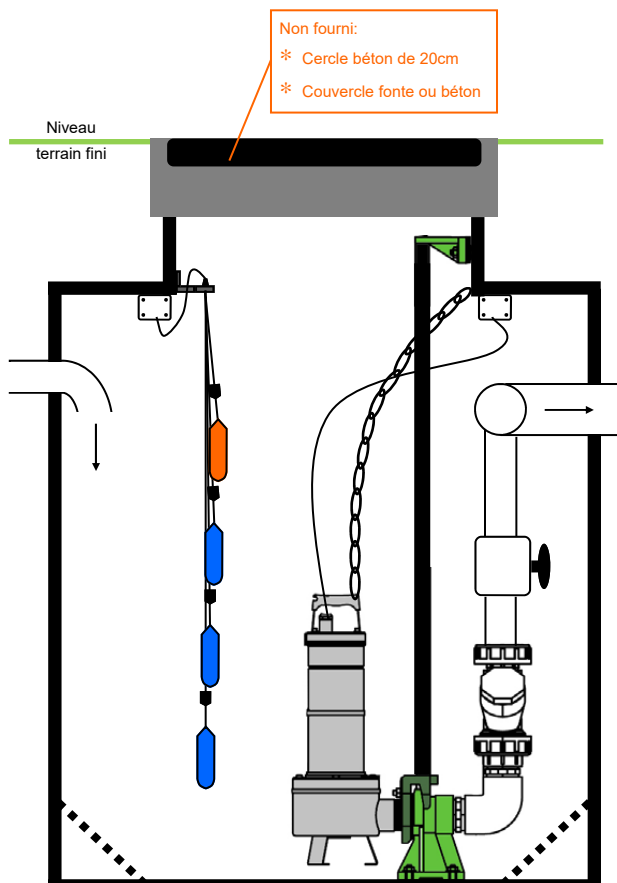

Configuration sur-mesure:

- ⇒ Diamètre de la cuve
 - ◇ Ø1500, Ø1800, Ø2000, Ø2500
- ⇒ Hauteur de la cuve
 - ◇ Jusqu'à 6 mètres
- ⇒ Trou d'homme (dôme)
 - ◇ 2x Ø630 ou Ø800
- ⇒ Fond plat
 - ◇ Version eaux claires «EC»
- ⇒ Fond incliné
 - ◇ Version eaux usées «EU»
- ⇒ Conduite de refoulement
 - ◇ Selon la pompe: DN50, DN65, DN80, DN100, DN150
- ⇒ Détection des niveaux
 - ◇ Par flotteurs
 - ◆ 3 flotteurs de niveau (bas-moyen-haut)
 - ◆ 1 flotteur de niveau alarme
 - ◇ Par capteur
 - ◆ 1 capteur de pression
 - ◆ 1 flotteur de niveau alarme
- ⇒ Ventilation (si applicable)
- ⇒ Echelle d'accès



Plan cotations DB



STATPE DB INT

STATION DE RELEVAGE SUR-MESURE POUR 2 POMPES POUR USAGE COLLECTIF ET INDUSTRIEL

Station de relevage **sur-mesure**, toute équipée pour eaux claires ou eaux usées en PE-HD conforme **EN12050-1/2** et **SN592000** à 2 pompes, pour un montage entreposé à l'intérieur d'un bâtiment.

Caractéristiques de la station de relevage:

- Cuve étanche en PE-HD
- Fond plat ou incliné
- Couvercles étanches
- Trou d'homme sur dôme
- Conduite(s) d'arrivée
- Conduite de refoulement
- Introduction passe-câbles Ø63
- Dispositifs d'accouplement de pompe
- Vannes d'arrêt, intérieur ou extérieur
- Clapets à boule, intérieur ou extérieur
- Support flotteurs inox
- Flotteurs de niveau ou capteur
- Flotteur alarme
- Boîtes de dérivation IP65, int. ou ext.
- Crochets de levage avec cordage



Configuration sur-mesure:

- ⇒ Format de la cuve
 - ◇ Selon les besoins
- ⇒ Hauteur de la cuve
 - ◇ Selon les besoins
- ⇒ Trous d'homme (dôme)
 - ◇ 2x Ø630 ou Ø800
- ⇒ Fond plat
 - ◇ Version eaux claires «EC»
- ⇒ Fond incliné
 - ◇ Version eaux usées «EU»
- ⇒ Conduite de refoulement
 - ◇ Selon la pompe: DN50, DN65, DN80, DN100, DN150
- ⇒ Détection des niveaux
 - ◇ Par flotteurs
 - ◆ 3 flotteurs de niveau (bas-moyen-haut)
 - ◆ 1 flotteur de niveau alarme
 - ◇ Par capteur
 - ◆ 1 capteur de pression
 - ◆ 1 flotteur de niveau alarme
- ⇒ Ventilation
- ⇒ Echelle d'accès (si applicable)



SEPAG-ET

SEPARATEUR A GRAISSES ENTREPOSE POUR USAGE DOMESTIQUE, COLLECTIF ET INDUSTRIEL

Ces séparateurs à entreposer piègent les graisses et les matières décantables contenues dans les eaux résiduaires de cuisine individuelle et de la restauration industrielle. Ils sont en polyéthylène haute densité.

Information:

Le dimensionnement d'un séparateur doit être défini selon les normes en vigueur et les informations du fabricant. Un débit nominal de 1L/s par élément raccordé peut être pris indicativement en compte, tout en intégrant aussi le nombre de couverts/repas.

- ◆ Normes de référence: EN 1825-1 / EN 1825-2 / SN592000
- ◆ Un séparateur doit être vidangé régulièrement, mais au minimum 1x/an

Code article	Modèle	Caractéristiques
JE351 001	SEPAG-ET01	Séparateur à graisses pour plonge de cuisine: Cuve en polyéthylène haute densité Manchons d'entrée et de sortie DN 50 avec joint nitrile Couvercle en polyéthylène étanche Visserie inox Volume utile: 55 litres Débit: 0.75 L/s Encombrement: L 600 x l 435 x H 450 mm
JE356 020	SEPAG-ET20	Séparateur à graisses pour cuisine et collectif, à entreposer. Conforme EN 1825-1 / SN592000 Débit: 2 L/s Cuve en PE-HD Couvercle étanche à visser en PE-HD Raccordement: entrée-sortie PVC Ø 110 Passe câble DN50 Spécial passage de porte avec 770mm
JE356 040	SEPAG-ET40	Séparateur à graisses pour cuisine et collectif, à entreposer. Conforme EN 1825-1 Débit: 4 L/s Cuve en PE-HD Couvercle étanche à visser en PE-HD Raccordement: entrée-sortie PVC Ø 110 Passe câble DN50 Spécial passage de porte avec 770mm Options: Colonne de vidange Détecteur de graisses

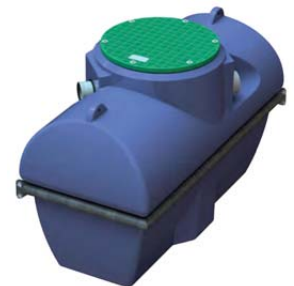

Code article	L	H	P	E	S	Fe	ØD	Poids	Volume débourbeur	Volume séparateur
JE356 020	1635	1090	770	820	770	320	620	69	200 L	480 L
JE356 040	1635	1770	770	1500	1450	320	620	120	400 L	1200 L

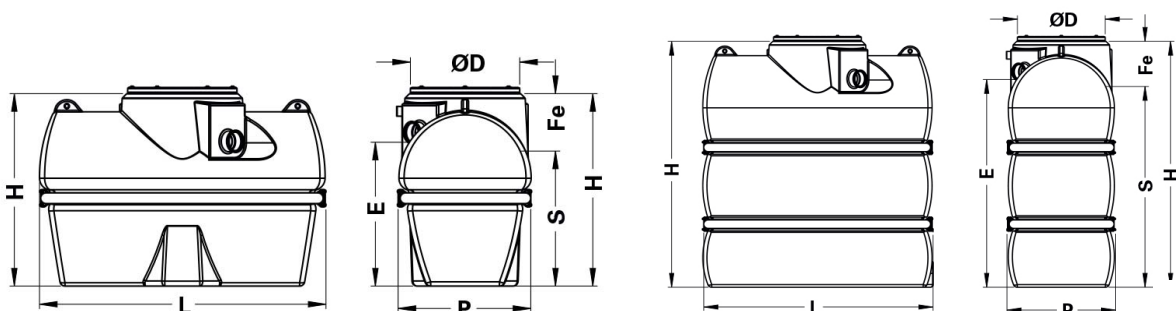



SEPAG-ME

SEPARATEUR A GRAISSES ENTREPOSE POUR USAGE COLLECTIF ET INDUSTRIEL

Ces séparateurs à entreposer piègent les graisses et les matières décantables contenues dans les eaux résiduaires de cuisine individuelle et de la restauration industrielle. Ils sont en polyéthylène haute densité.

Information:

Le dimensionnement d'un séparateur doit être défini selon les normes en vigueur et les informations du fabricant. Un débit nominal de 1L/s par élément raccordé peut être pris indicativement en compte, tout en intégrant aussi le nombre de couverts/repas.

- ◆ Normes de référence: EN 1825-1 / EN 1825-2 / SN592000
- ◆ Un séparateur doit être vidangé régulièrement, mais au minimum 1x/an

Code article	Modèle	Caractéristiques
AB365 002	SEPAG-ME20	Séparateur à graisses avec DEBOURBEUR: Débit: 2L/s Volume utile: 764 litres A entreposer, exécution autoportante - cuve en acier revêtu - couvercle à bain d'huile - fond plat - entrée: DN100 - sortie : DN100 - sortie ventilation: DN100 Encombrement:~ L 1010 x l 630 x H 1260mm Poids: ~160kg
AB365 004	SEPAG-ME40	Séparateur à graisses avec DEBOURBEUR: Débit: 4L/s Volume utile: 1224 litres A entreposer, exécution autoportante - cuve en acier revêtu - couvercle double à bain d'huile - fond plat - entrée: DN100 - sortie : DN100 - sortie ventilation: DN100 Encombrement:~ L 2010 x l 630 x H 1260mm Poids: ~220kg
AB366 002	SEPAG-DE20	Débourbeur à graisses: Débit: 2L/s Volume utile: 610 litres A entreposer, exécution autoportante - à associer avec un séparateur à graisses - cuve en acier revêtu - couvercle double à bain d'huile - fond plat - entrée: DN100 - sortie : DN100 - sortie ventilation: DN100 Encombrement:~ L 1010 x l 630 x H 1260mm Poids: ~130kg

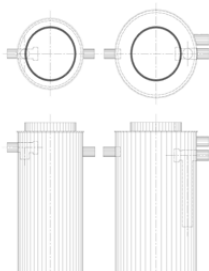
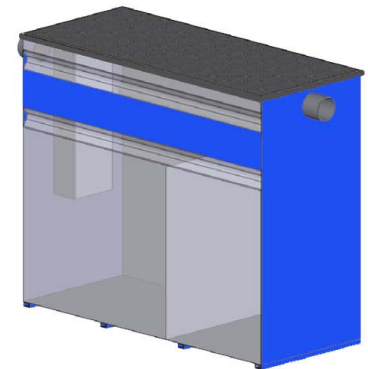

SEPARATEURS sur mesure, selon vos besoins:

Nous réalisons des séparateurs avec et sans débourbeur en PE-HD ou acier à entreposer ou à enterrer, ainsi que des séparateurs à hydrocarbures.

Contactez-nous, nous avons une solution !!

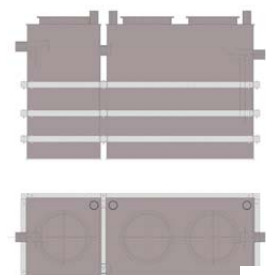



SEPAG-MX

SEPARATEUR A GRAISSES MIXTE POUR USAGE DOMESTIQUE ET COLLECTIF

Ces séparateurs à entreposer ou à enterrer piègent les graisses et les matières décantables contenues dans les eaux résiduaires de cuisine individuelle et de la restauration industrielle. Ils sont en polyéthylène haute densité.

Information:

Le dimensionnement d'un séparateur doit être défini selon les normes en vigueur et les informations du fabricant. Un débit nominal de 1L/s par élément raccordé peut être pris indicativement en compte, tout en intégrant aussi le nombre de couverts/repas.

- ◆ Normes de référence: EN 1825-1 / EN 1825-2 / SN592000
- ◆ Un séparateur doit être vidangé régulièrement, mais au minimum 1x/an

Code article	Modèle	Caractéristiques
JE358 010	SEPAG-MX10	Séparateur à graisses pour cuisine et collectif, à entreposer ou à enterrer. Conforme EN 1825-1 / SN592000 Débit: 1 L/s Cuve en PE-HD Couvercle étanche à visser en PE-HD Raccordement: entrée-sortie PVC Ø 110



JE358 015	SEPAG-MX15	Séparateur à graisses pour cuisine et collectif, à entreposer ou à enterrer. Conforme EN 1825-1 / SN592000 Débit: 1.5 L/s Cuve en PE-HD Couvercle étanche à visser en PE-HD Raccordement: entrée-sortie PVC Ø 110
JE358 020	SEPAG-MX20	Séparateur à graisses pour cuisine et collectif, à entreposer ou à enterrer. Conforme EN 1825-1 Débit: 2 L/s Cuve en PE-HD Couvercle étanche à visser en PE-HD Raccordement: entrée-sortie PVC Ø 110



Code article	P	L	H	E	S	Fe	ØD	Poids	Volume débourbeur	Volume séparateur
JE358 010	1000	1000	1000	698	668	332	620	27	100	240
JE358 015	1200	1200	1230	830	830	400	620	37	150	510
JE358 020	1200	1200	1230	880	830	350	620	37	200	490

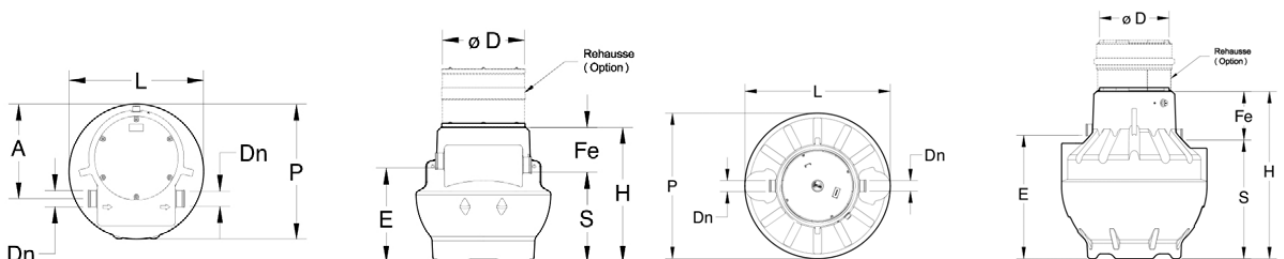



SEPAG-EN

SEPARATEUR A GRAISSES ENTERRE POUR USAGE COLLECTIF ET INDUSTRIEL

Ces séparateurs à enterrer piègent les graisses et les matières décantables contenues dans les eaux résiduaires de cuisine individuelle et de la restauration industrielle. Ils sont en polyéthylène haute densité.

Information:

Le dimensionnement d'un séparateur doit être défini selon les normes en vigueur et les informations du fabricant. Un débit nominal de 1L/s par élément raccordé peut être pris indicativement en compte, tout en intégrant aussi le nombre de couverts/repas.

- ◆ Normes de référence: EN 1825-1 / EN 1825-2 / SN592000
- ◆ Un séparateur doit être vidangé régulièrement, mais au minimum 1x/an

Code article	Modèle	Caractéristiques
JE360 020	SEPAG-EN20	Séparateur à graisses pour cuisine et collectif, à enterrer. Conforme EN 1825-1 / SN592000 Débit: 2 L/s Cuve en PE-HD Raccordement: entrée-sortie PVC Ø 110
JE360 040	SEPAG-EN40	Séparateur à graisses pour cuisine et collectif, à entreposer ou à enterrer. Conforme EN 1825-1 / SN592000 Débit: 4 L/s Cuve en PE-HD Raccordement: entrée-sortie PVC Ø 110

Accessoires à commander séparément:

- ◆ Rallonge, haut: 305mm
 - ◆ Mini rehausse avec couvercle PP, pour passage piétons, haut: 340mm
⇒ ou
 - ◆ Rehausse pour couvercle béton, haut: 400mm
 - ◆ Couvercle béton, pour passage véhicules 12.5T, haut: 115mm
⇒ ou
 - ◆ Couvercle béton, pour passage véhicules 40T, haut: 140mm



Code article	Ø	H tot	H1	E	S	Poids	Volume total
JE360 020	1125	1650	1345	1050	980	70	730
JE360 040	1155	1975	1670	1375	1305	100	1025

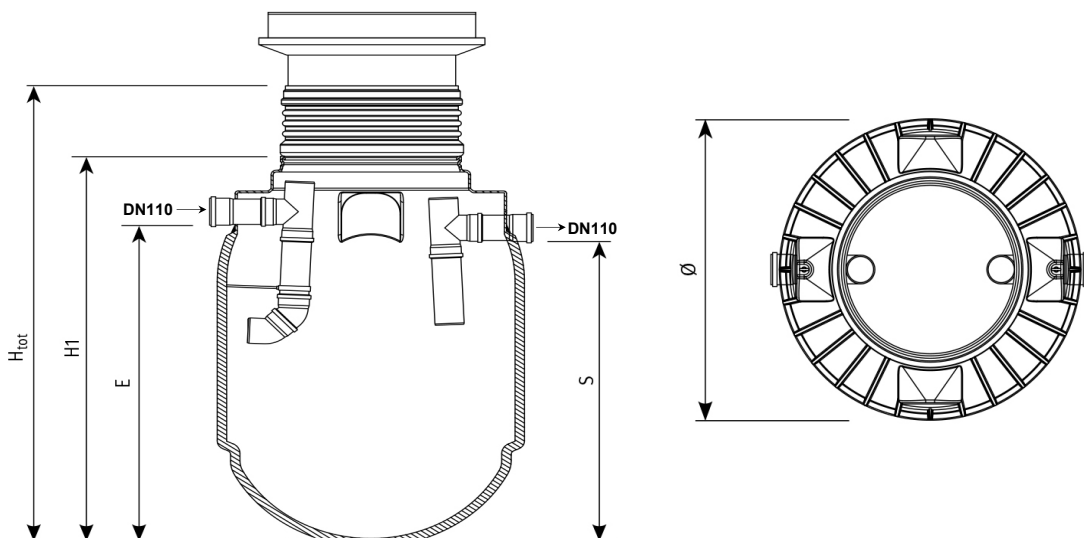



EASYONE

MICRO-STATION D'EPURATION A TRAITEMENT SBR POUR USAGE DOMESTIQUE

La micro-station **EasyOne** avec dénitrification (norme CH), traite l'ensemble de vos eaux usées jusqu'à 13 Equivalents Habitants. Aucune fermentation et aucun gaz malodorant généré par le système. Sans zone de décantation primaire, les boues n'ont pas le temps de se déposer et de s'accumuler au fond de la cuve, elles sont dégradées en permanence lors du traitement. En conséquence, les vidanges étant beaucoup moins fréquentes, l'intervention d'un vidangeur est repoussée sur le long terme, faisant ainsi réaliser des économies non négligeables.

La simplicité et la qualité du système garantissent une longue durée de vie au dispositif. Sans présence de moteur, de pompe, de pièce électrique, de pièce en mouvement, ni de pièce d'usure dans la cuve, l'entretien est simple et peu coûteux.



Consommation d'énergie minimale

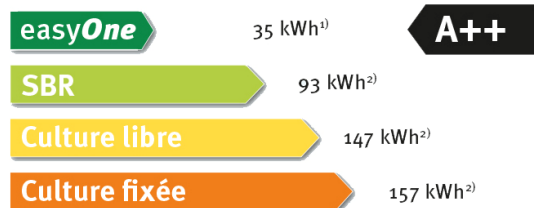

- 1) Consommation électrique annuelle de la easyOne 9
2) Consommation électrique annuelle moyenne des autres technologies d'assainissement individuel (source : journal "wvt").

Code article	Modèle	EQ habitants	Volume litres	Passage	Encombrement L x l x H mm	Niveau entrée fil d'eau mm	Niveau sortie fil d'eau mm	Poids kg
GR383 005	EASYONE 5 int P	4 EH	3750	Piétons	2280 x 1755 x 2440	1030	1050	175
GR383 007	EASYONE 7 int P	6 EH	4800	Piétons	2280 x 1985 x 2670	1055	1075	220
GR383 009	EASYONE 9 int P	8 EH	6500	Piétons	2390 x 2190 x 2950	1055	1075	265
GR383 105	EASYONE 5 int V	4 EH	3750	2.2T	2280 x 1755 x 2440	1030	1050	180
GR383 107	EASYONE 7 int V	6 EH	4800	2.2T	2280 x 1985 x 2670	1055	1075	225
GR383 109	EASYONE 9 int V	8 EH	6500	2.2T	2390 x 2190 x 2950	1055	1075	270
GR383 205	EASYONE 5 int C	4 EH	3750	12T	2280 x 1755 x 2440	1033	1050	185
GR383 207	EASYONE 7 int C	6 EH	4800	12T	2280 x 1985 x 2670	1055	1075	230
GR383 209	EASYONE 9 int C	8 EH	6750	12T	2390 x 2190 x 2950	1055	1075	275
GR385 012	EASYONE 12 int P	11EH	8500	Piétons	3500 x 2040 x 2935	1135	1135	380
GR385 015	EASYONE 15 int P	13EH	10000	Piétons	3520 x 2240 x 3135	1135	1135	455
GR385 112	EASYONE 12 int V	11EH	8500	2.2T	3500 x 2040 x 2935	1135	1135	385
GR385 115	EASYONE 15 int V	13EH	10000	2.2T	3520 x 2240 x 3135	1135	1135	460
GR385 212	EASYONE 12 int C	11EH	8500	12T	3500 x 2040 x 2935	1135	1135	310
GR385 215	EASYONE 15 int C	13EH	10000	12T	3520 x 2240 x 3135	1135	1135	465

Le coffret de commande est à installer à l'intérieur du bâtiment à une distance maximum de 15 mètres.
Dimensions: L 390 x H 550 x P 290mm
Niveau sonore: 48dB

Option: Armoire pour coffret de commande pour un montage à l'extérieur. Code article: GR383 995



EASYONE MAXI

MAXI-STATION D'EPURATION A TRAITEMENT SBR POUR USAGE COLLECTIF

La maxi-station EasyOne avec dénitrification (norme CH), traite l'ensemble de vos eaux usées jusqu'à 184 Equivalents Habitants. Aucune fermentation et aucun gaz malodorant généré par le système. Sans zone de décantation primaire, les boues n'ont pas le temps de se déposer et de s'accumuler au fond de la cuve, elles sont dégradées en permanence lors du traitement. En conséquence, les vidanges étant beaucoup moins fréquentes, l'intervention d'un vidangeur est repoussée sur le long terme, faisant ainsi réaliser des économies non négligeables.

La simplicité et la qualité du système garantissent une longue durée de vie au dispositif. Sans présence de moteur, de pompe, de pièce électrique, de pièce en mouvement, ni de pièce d'usure dans la cuve, l'entretien est simple et peu coûteux.



Code article	Modèle	EQ habitants	Volume litres	Passage	Encombrement L x l x H mm	Niveau entrée fil d'eau mm	Niveau sortie fil d'eau mm	Poids kg
GR387 024	EASYONE 24 int P	22 EH	16000	Piétons	4660 x 2500 x 3400	1125	1150	805
GR387 032	EASYONE 32 int P	29 EH	22000	Piétons	6145 x 2500 x 3400	1125	1150	1015
GR387 045	EASYONE 45 int P	41 EH	32000	Piétons	8530 x 2500 x 3400	1125	1150	1360
GR387 060	EASYONE 60 int P	55 EH	44000	Piétons	11500 x 2500 x 3400	1125	1150	1780
GR387 070	EASYONE 70 int P	64 EH	48000	Piétons	12395 x 2500 x 3400	1125	1150	1915
GR387 080	EASYONE 80 int P	74 EH	54000	Piétons	13880 x 2500 x 3400	1125	1150	2125
GR387 100	EASYONE 100 int P	92 EH	2x 38000	Piétons	2x 10010 x 2500 x 3400	1125	1150	3140
GR387 120	EASYONE 120 int P	110 EH	2x 42000	Piétons	2x 10915 x 2500 x 3400	1125	1150	3410
GR387 140	EASYONE 140 int P	128 EH	2x 48000	Piétons	2x 12395 x 2500 x 3400	1125	1150	3830
GR387 160	EASYONE 160 int P	148 EH	2x 54000	Piétons	2x 13880 x 2500 x 3400	1125	1150	4250
GR387 180	EASYONE 180 int P	166 EH	3x 42000	Piétons	3x 10915 x 2500 x 3400	1125	1150	5115
GR387 200	EASYONE 200 int P	184 EH	3x 44000	Piétons	3x 11495 x 2500 x 3400	1125	1150	5340
GR388 024	EASYONE 24 ext P	22 EH	16000	Piétons	4660 x 2500 x 3400	1125	1150	805
GR388 032	EASYONE 32 ext P	29 EH	22000	Piétons	6145 x 2500 x 3400	1125	1150	1015
GR388 045	EASYONE 45 ext P	41 EH	32000	Piétons	8530 x 2500 x 3400	1125	1150	1360
GR388 060	EASYONE 60 ext P	55 EH	44000	Piétons	11500 x 2500 x 3400	1125	1150	1780
GR388 070	EASYONE 70 ext P	64 EH	48000	Piétons	12395 x 2500 x 3400	1125	1150	1915
GR388 080	EASYONE 80 ext P	74 EH	54000	Piétons	13880 x 2500 x 3400	1125	1150	2125
GR388 100	EASYONE 100 ext P	92 EH	2x 38000	Piétons	2x 10010 x 2500 x 3400	1125	1150	3140
GR388 120	EASYONE 120 ext P	110 EH	2x 42000	Piétons	2x 10915 x 2500 x 3400	1125	1150	3410
GR388 140	EASYONE 140 ext P	128 EH	2x 48000	Piétons	2x 12395 x 2500 x 3400	1125	1150	3830
GR388 160	EASYONE 160 ext P	148 EH	2x 54000	Piétons	2x 13880 x 2500 x 3400	1125	1150	4250
GR388 180	EASYONE 180 ext P	166 EH	3x 42000	Piétons	3x 10915 x 2500 x 3400	1125	1150	5115
GR388 200	EAYSONE 200 ext P	184 EH	3x 44000	Piétons	3x 11495 x 2500 x 3400	1125	1150	5340

Option: Rehausse avec couvercle fonte passage véhicules 2.2T ou béton pour passage camion 12T



REHAB

REHABILITATION FOSSE POUR USAGE DOMESTIQUE, COLLECTIF ET INDUSTRIEL

En partenariat, nous coordonnons des projets de réhabilitation de fosses de pompage et de séparateurs à graisses ou hydrocarbures, pour les remettre en conformité.

